

FICHA TÉCNICA



Revestimento Pinho

Pinus pinaster

Termo-modificado Soft



Madeira	Pinho
Espessuras	16/20 mm
Larguras	30/40/50/60/70/46/71/100 mm
Comprimentos	600-2400 mm
Qualidades	Exclusive/Special/Standard/Mix
Perfil	S4S/STV/STS
CLASSE DE RISCO EN 335-2	1 - No interior, protegido.
Massa Volúmica	1000 Kg/m ³ +- 30kg
MVVerde	
MV 12%	680 Kg/m ³ +-30kg
Classe de Formaldeído	E1
Penta Cloro Fenol (PCP):	< 5 ppm

Outras dimensões sob consulta

Características

Origem:	
Portugal	
Designação Comercial:	
Pinho Marítimo	
Propriedades Físicas:	
Retracção Tangencial Total – 2,90%	
Retracção Radial Total – 2,50%	
Propriedades Mecânicas:	
Módulo de elasticidade à flexão – 18590 MPa	
Tensão ruptura à flexão – 75 MPa	
Resistência ao impacto – 9,11 kJ/m ²	
Dureza (JANKA) – 45,6 MPa	
Propriedades Tecnológicas:	
Acabamento	Recebe o acabamento tal como a madeira seca.
Durabilidade	EN 350-2 - Classe 2/3 – Durável a insetos xilófagos e resistente a medianamente resistente a ataque de fungos.
Colagem	Cola satisfatoriamente.

Locais de Aplicação:

Produto recomendado para aplicação não estrutural, com fins decorativos e para uso interior aplicado em ambientes secos. Aplicado nas áreas de carpintaria de interiores para revestir.

Termo-modificação:

A madeira de pinho Termo-modificada (*Pinus Pinaster*) possui a resistência e características adequadas para componentes de construção exterior.

É uma madeira durável, ecológica, com uma heterogeneidade caracterizada por uma superfície com presença de nós, constituindo uma alternativa de elevada qualidade e durabilidade para pavimentos e revestimentos interiores e exteriores.

O revestimento termo-modificado é um pavimento obtido através de um processo tecnologicamente avançado no qual, através de ciclos de temperatura e vapor, se atingem de 180°C a 220°C, modificando a estrutura molecular da madeira conferindo-lhe maior resistência ao apodrecimento e estabilidade dimensional.

O tratamento térmico confere à madeira uma coloração de tonalidade quente e escura.

Transporte e Armazenamento:

Durante o transporte e armazenamento, mantenha o material em local seco e protegido da luz solar direta.

- As faces e topos devem ser protegidos até à utilização final das réguas;
- Empilhar as réguas/atados/paletes na horizontal, sem contacto direto com o solo – utilizar barrotos secos em estufa, sem empenos e descaio, alinhados verticalmente e com disposição regular (equidistantes entre si e espaçados no máximo 85 cm) de forma a evitar empenos nas réguas;
- Antes da sua aplicação, deixar estabilizar as réguas no exacto local da obra pelo menos 48 horas, mantendo o produto empilhado conforme foi armazenado. As réguas Atlantic Wood® devem por isso condicionar-se à humidade de equilíbrio hidrocópico do exacto local da obra para evitar ou minimizar as futuras contracções e expansões das réguas. Em nenhum momento o produto deve ser aplicado quando estiver a chover.

Aplicação:

Na aplicação do produto deverão ser seguidas as recomendações técnicas bem como as regras da arte. Assim:

1. Verificar se o teor de humidade relativa das réguas é o ajustado ao tipo de obra;
2. O revestimento deverá ser instalado a uma temperatura ambiente entre 16-26°C e uma humidade relativa entre 40-65%;
3. A superfície de aplicação deve estar seca (humidade $\leq 2,0\%$), limpa e plana ($\pm 2\text{mm/metro}$). Deve-se proceder à medição da superfície antes da aplicação das réguas;
4. Para permitir a dilatação e contracção das réguas é fundamental deixar junta de dilatação com $\geq 12\text{mm}$ entre as réguas e os limites da parede, escadas ou qualquer outro elemento fixo;
5. A dimensão menor da régua deve ser aplicada na dimensão menor da divisão a aplicar, iniciar a aplicação posicionando a primeira régua com o macho voltado para a parede. Utilizar espaçadores para deixar uma folga $\geq 12\text{mm}$ entre a parede e a régua. Se a ultima fila for inferior a 5cm de largura é necessário equilibrar a instalação reduzindo a largura das réguas da primeira fila. Se o comprimento da ultima régua for inferior a 30cm, é necessário equilibrar a instalação reduzindo a dimensão da primeira régua;
6. Recomenda-se que as juntas de topo sejam cruzadas para não ficarem no mesmo alinhamento;
7. As réguas deverão ser cortadas com ferramentas adequadas e convenientemente afiadas;
8. Ter atenção no manuseamento das réguas de forma a evitar danificar os seus cantos;
9. A eficácia e rentabilidade das réguas dependem da correta utilização em cada situação;
10. Depois de aplicado deve ser finalizado com verniz, óleo ou cera adequados ao pavimento em madeira.

Não se recomenda a aplicação das réguas Atlantic Wood® nem de qualquer outra espécie de madeira, termo-modificada ou não, em locais que não permitam a livre circulação/ventilação do ar à saída dos túneis entre ripas por baixo das réguas. O enegrecimento e futuro apodrecimento da madeira, nestas circunstâncias serão inevitáveis.

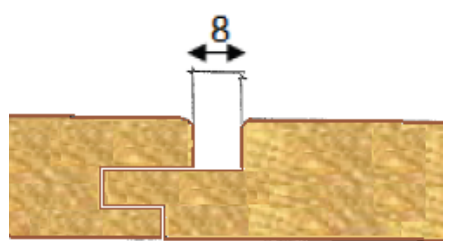

Perfil UTS

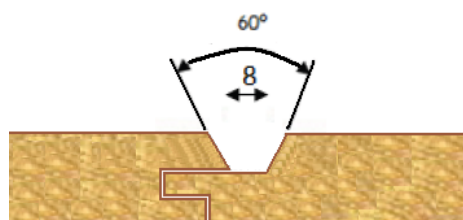

Perfil UTV

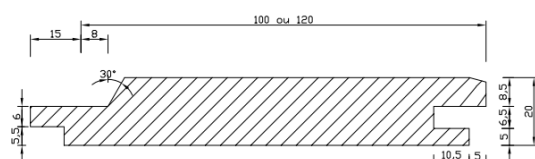
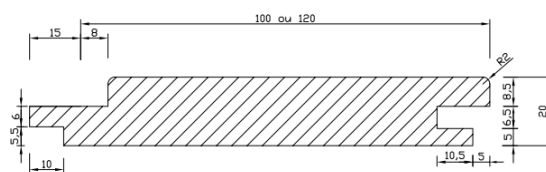



Perfil UYL

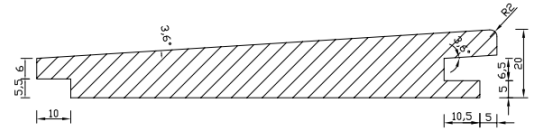

Construção do Ripado:

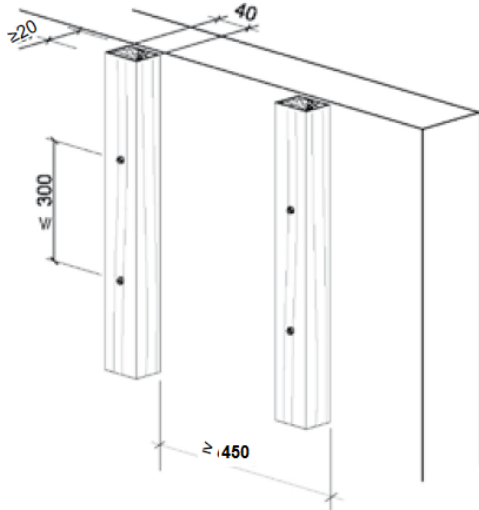

Aplicação do Revestimento:

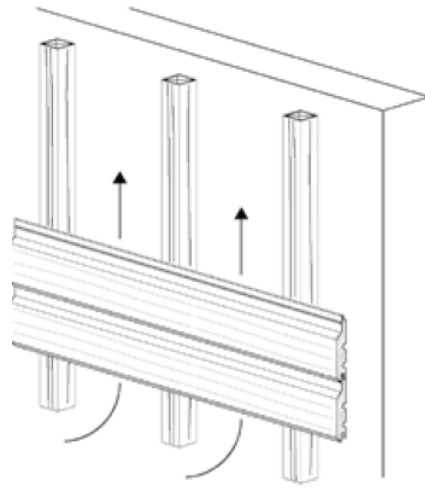

Sentido Vertical com Ripado Duplo:

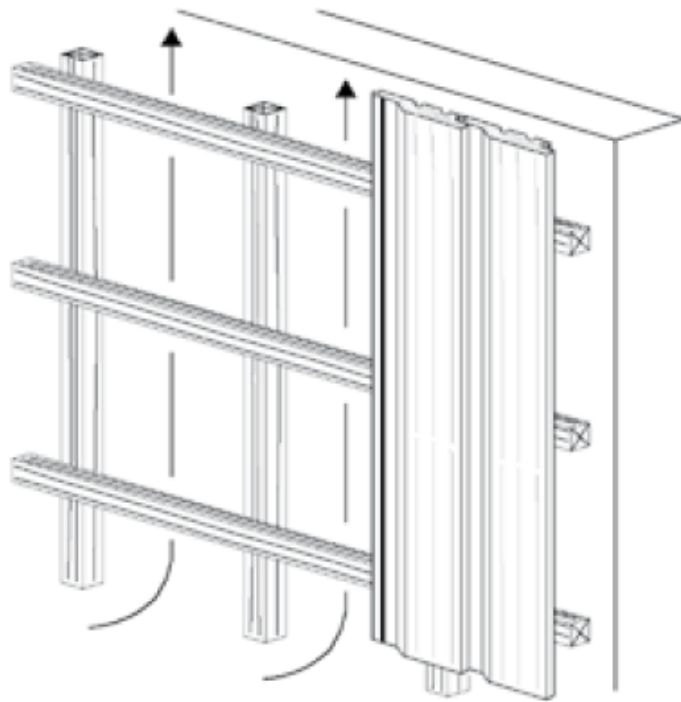

Manutenção e limpeza:



- Importa ter cuidados de manutenção para aumentar a longevidade do produto.
- Todas as madeiras alteram a cor original quando expostas à luz após um determinado período de tempo.
- Dever ser aplicado, óleo adequado para deck de madeira. Alertamos que quanto mais baixa for a viscosidade do óleo e menor a sua pigmentação, maior deverá ser a periodicidade da manutenção.
- Numa colocação normal do nosso revestimento termomodificado apenas recomendamos a aplicação de óleo na face visível, se forem tidas em conta as nossas recomendações de aplicação. Verificar junto do fabricante do produto de acabamento a necessidade de aplicar o produto em mais superfícies de acordo com condicionantes do espaço da obra, bem como as recomendações de aplicação e manutenção;
- No caso de fixação oculta, é aconselhável após a instalação avaliar a necessidade de reaperto;
- Utilize produtos seguros e indicados para pavimentos de madeira. Não utilizar material cortante ou abrasivo, cera ou enceradeiras eléctricas, esponja de aço, lixa ou produtos à base de silicone;
- Deve limpar preferencialmente com utilização de máquinas de lavar de alta pressão ou simplesmente escovar com água abundante.

Cada peça de madeira pode apresentar padrões distintos e características que aumentam a sua beleza natural. As marcas presentes na madeira podem variar das amostras aqui expostas e a tonalidade da madeira pode variar com a idade. Estas variações nas características e cor das peças não são considerados defeitos, mas singularidades características de um produto natural e biológico.

Todas as madeiras alteram a cor original quando expostas à luz após um determinado período de tempo.

NORMAS:	O produto apresentado está conforme as normas europeias respectivas:
NP EN 335-1	Durabilidade da madeira e derivados. Definição das classes de ataque biológico – Parte 1: Generalidades.
NP EN 335-2	Durabilidade da madeira e de produtos derivados. Definição das classes de risco de ataque biológico Parte 2: Aplicação à madeira maciça.
EN 460	Durability of wood and wood-based products – Natural durability of solid wood – Guide durability requirements for wood to be used in hazard classes.
EN 1910	Wood and parquet flooring and wood panelling and cladding. Determination of dimensional stability.
EN 13183-1	Round and sawn timber - Method of measurement of moisture content – Part 1: Method for determining moisture content of a piece of sawn timber (oven-dry method).
EN 13183-2	Round and sawn timber – Method of measurement of moisture content – Part 2: Method for estimating moisture content of a piece of sawn timber (electrical resistance method).
EN 14951	Solid hardwood paneling and cladding. Machined profiles elements
EN 14915	Solid wood panelling and cladding. Characteristics, evaluation of conformity and marking

Garantia:

Este produto tem uma **durabilidade superior a 10 anos** desde que cumpridos os requisitos de armazenamento, aplicação e manutenção constantes nesta ficha técnica.

As eventuais reclamações devem ser comunicadas por escrito pelo cliente no prazo máximo de 30 dias após verificada a anomalia.



Zona Industrial de Febres | Lotes 4 e 5
3060-345 Febres | T. 231 461 411 | www.santosesantos.eu

REV.PM.TMI.001.2022